

# Strapack®

Wysokowydajna Maszyna Banderolująca Papierem i Folią



## OB-360

# OB-360



## Wysokowydajna Maszyna Banderolująca Papierem i Folią

### ■ Wysoka szybkość

Do 30 cykli na minutę. Miękkie i elastyczne pakiety mogą być banderolowane bez utraty prędkości.

### ■ Wszechstronność

- Możliwość spinania obiektów tak małych jak 30 x 10mm (szer. x wys.) do 420 x 210mm (szer. x wys.).
- Możliwość zastosowania zarówno taśmy papierowej jak i foliowej
- Nowy system prowadzenia taśmy w ramie umożliwia zastosowanie taśmy foliowej o grubości 60 mic., redukując koszty i emisję odpadu do środowiska.

### ■ Regulowana siła uciągu

Płynna regulacja siły uciągu w zakresie od 5 do 30N.

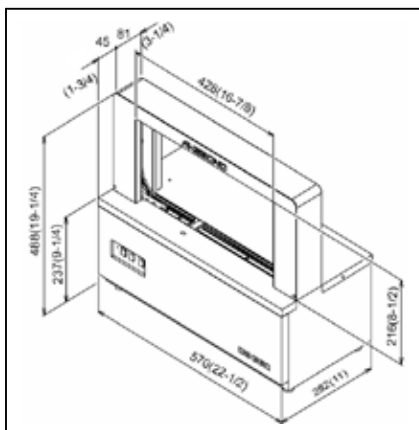

### ■ Łatwa Obsługa

- Cykl spięcia może być aktywowany przez proste umieszczenie produktu na blacie roboczym, naciśnięcie przycisku Start lub przy użyciu pedała nożnego.
- Tryb Pauzy pozostawia tor prowadzenia taśmy w stanie otwartym, do czasu gdy pakiet zostanie usunięty z blatu roboczego. Pozwala to wyeliminować w pewnych zastosowaniach haczenie się lub uszkodzenie krawędzi taśmy.

### ■ Doskonały Zgrzew

Ulepszona konstrukcja głowicy zgrzewającej pozwoliła osiągnąć lepszą jakość zgrzewu i eliminację zagięć oraz uszkodzeń krawędzi taśmy.



Podstawa z zasobnikiem na dużą taśmę jest dostępna na życzenie.

### ■ Standardowa Specyfikacja

Wymiary ramy		420 x 210mm (szer. x wys.)	W16-1/2 X H 8-1/4 in.
Wymiary	Szerokość	570 mm	22-1/2 in.
	Wysokość	488 mm	19-1/4 in.
	Głębokość	282 mm	11-1/8 in.
	Waga	25.5 kg.	56 lbs.
Wysokość blatu roboczego		237 mm	9-1/4 in.
Minimalny Rozmiar Produktu		30 x 10mm (szer. x wys.)	W 1-1/8 X H 3/8 in.
Maksymalny Rozmiar Produktu		420 x 210 mm (szer. x wys.)	W16-1/2 X H 8-1/4 in.
Taśma		30 mm x 190m 80g (papierowa) 30mm x 200-370m 60-110µm (foliowa)	W 1-1/8 in x 623ft 28 ounce (paper) W1-1/8 in x 656-1214ft 60-110µm (film)
Siła Uciągu Taśmy		5-30N (0.5-3kgf) płynnie regulowana	1 - 6.6 lbf (adjustable)
Zasilanie		100-120, 200-240 V	1 Phase 50 / 60 Hz

Wymiary oraz specyfikacja może być przedmiotem zmiany bez powiadomienia.

Modification rights reserved.

Pats., U.M. & design registered and/or pending.

© 2011 Strapack Corporation

### Dystrybutor:

**scan**®  
*pack* s.j.

SCANPACK Sp.J.

ul.Zonkilkowa 14; 60-175 POZNAŃ; Poland

phone/fax: +48 61 867-82-81 E-mail: poznan@scanpack.pl

### STRAPACK CORPORATION

7-16-14, Ginza, Chuo-ku Tokyo 104-0061, JAPAN

### STRAPACK INC.

30860 San Clemente St. Hayward, CA 94544 U.S.A.